

Bedienungsanleitung

Instruction manual

LED 2-in-1 Akku Steh-Wand-Leuchte SL-001

MATO

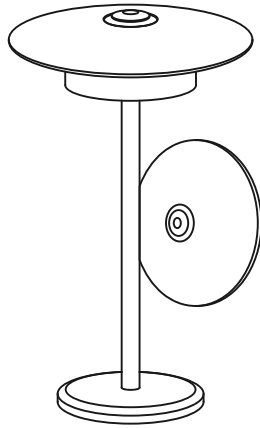

Lieferumfang

Scope of delivery

1x LED Akku-Stehleuchte
1x Bedienungsanleitung

1x LED battery-powered floor lamp
1x User manual

Lesen Sie bitte alle Anweisungen und Hinweise sorgfältig durch. Bewahren Sie im Anschluss diese Anleitung gut auf, um später bei Bedarf darin nachschlagen zu können. Wenn Sie das Produkt an jemand anderen weitergeben, geben Sie auch diese Anleitung mit. Die Akku-Stehleuchte ist ausschließlich für den Privatgebrauch bestimmt und nicht für den gewerblichen Bereich geeignet.

Please read all instructions and notes carefully. Afterwards, keep these instructions in a safe place for future reference. If you pass the product on to someone else, please also include these instructions. The battery-powered floor lamp is intended for private use only and is not suitable for commercial applications.

Technische Daten

Technical Data

| Modell | SL-001 |
|------------------|---|
| Eingangsspannung | DC 5V (USB Type-C) |
| Akku | 2 × 18650 Li-Ion Akku, 3,7 V / 1.800 mAh |
| Lichtstrom | 80 – 550 Lumen |
| Lichtfarbe | 1800 K / 2700 K / 3000 K |
| Dimmbar | Ja |
| Schutzart | IP44 |
| Schutzklasse | Klasse III |
| Material | Aluminium-Druckguss, Kunststoff (PC-Schirm) |
| Montage | Wand- oder Tischmontage, magnetisch |
| Produktabmessung | Ø 18 × 30 cm |
| Ladedauer | 5-6 h |
| Betriebsdauer | bis zu ca. 6 Stunden bei hoher Helligkeit bis zu ca. 20 Stunden bei niedriger Helligkeit |

Die LED Akku-Stehleuchte kann von Kindern ab 8 Jahren und von Personen mit eingeschränkten physischen, sensorischen oder geistigen Fähigkeiten oder ohne Erfahrung und/oder Wissen benutzt werden, wenn diese durch eine für Ihre Sicherheit zuständige Person beaufsichtigt werden oder von ihr Anweisungen erhalten, wie das Gerät sicher zu benutzen ist und Sie auf die Risiken aufmerksam gemacht wurden und die Risiken verstehen.

- Kinder dürfen nicht mit dem Gerät spielen.
- Reinigungs- und Instandhaltungsmaßnahmen sollten nicht von Kindern unter 8 Jahren und nicht ohne Aufsicht durchgeführt werden.
- Halten Sie Kinder jünger als 8 Jahre von der Lampe und der Anschlussleitung fern.
- Lassen Sie Kinder nicht mit der Verpackungsfolie spielen. Sie können sich beim Spielen darin verfangen und ersticken.

Bestimmungsgemäße Verwendung

Intended Use

- Die LED Akku-Stehleuchte dient ausschließlich als mobile, dekorative Zusatzbeleuchtung.
- Sie ist nicht zur allgemeinen Raumbeleuchtung geeignet.
- Der Hersteller oder Händler übernimmt keine Haftung für Schäden die durch falschen Gebrauch entstanden sind.
- Die angegebenen Betriebszeiten sind Richtwerte und können je nach Nutzung, Umgebungstemperatur und Alter des Akkus variieren.

| Model | SL-001 |
|-------------------|--|
| Input voltage | DC 5V (USB Type-C) |
| Battery | 2 × 18650 Li-Ion Akku, 3,7 V / 1.800 mAh |
| Luminous flux | 80 – 550 Lumen |
| Light color | 1800 K / 2700 K / 3000 K |
| Dimmable | Yes |
| Protection type | IP44 |
| Protection class | Class III |
| Material | Aluminum die-cast, Plastic (PC screen) |
| Assembly | Wall or table mounting, magnetic |
| Product dimension | Ø 18 × 30 cm |
| Charging time | 5-6 h |
| Operating time | Up to approx. 6 hours at high brightness Up to approx. 20 hours at low brightness |

This LED battery-powered floor lamp can be used by children aged 8 years and over and by persons with reduced physical, sensory, or mental capabilities, or lacking experience and/or knowledge, provided they are supervised by a person responsible for their safety or have been instructed by that person on how to use the device safely and understand the hazards involved.

- Children must not play with the device.
- Cleaning and maintenance should not be carried out by children under 8 years of age without supervision.
- Keep children under 8 years of age away from the lamp and the power cord.
- Do not allow children to play with the packaging. They could become entangled and suffocate while playing.

- The LED battery-powered floor lamp is intended solely as portable, decorative accent lighting.
- It is not suitable for general room lighting.
- The manufacturer and retailer assume no liability for damage caused by improper use.
- The stated operating times are guidelines and may vary depending on usage, ambient temperature, and battery age.

Sicherheitshinweise / Warnhinweise

Safety instructions/warnings

- Das Produkt, sein Zubehör und die Verpackung stellen kein Spielzeug für Kinder dar. Halten Sie deshalb Kinder davon fern. Kinder müssen beaufsichtigt werden, um sicherzustellen, dass sie nicht mit dem Gerät spielen.
- Ein Umbauen oder Verändern des Produktes beeinträchtigt die Produktsicherheit. Achtung Verletzungsgefahr!
- Öffnen Sie das Produkt nie eigenmächtig. Führen Sie Reparaturen nie selbst aus.
- Überprüfen Sie das Produkt vor der Inbetriebnahme auf Beschädigungen. Verwenden Sie es nicht, wenn es sichtbare Schäden aufweist.
- Benutzen Sie das Produkt niemals nach einer Fehlfunktion, z.B. wenn es ins Wasser oder heruntergefallen ist oder auf eine andere Weise beschädigt wurde.
- Tauchen Sie das Produkt niemals in Wasser oder andere Flüssigkeiten.
- Halten Sie das Produkt fern von Feuchtigkeit und extremer Hitze.
- Decken Sie das Produkt nicht ab.
- Schauen Sie ohne Augenschutz nie direkt in die Lichtquelle.

Pflegehinweise

Care instructions

Einfach mit einem Staubwedel oder einem Staubtuch abwischen.

- The product, its accessories and the packaging are not toys for children. Therefore, keep children away from them. Children must be supervised to ensure that they do not play with the device.
- Converting or changing the product impairs product safety. Attention: risk of injury!
- Never open the product yourself. Never carry out repairs yourself.
- Check the product for damage before using it for the first time. Do not use it if there is visible damage.
- Never use the product after a malfunction, e.g. if it has been dropped into water, dropped or otherwise damaged.
- Never immerse the product in water or other liquids.
- Keep the product away from moisture and extreme heat.
- Do not cover the product.
- Never look directly at the light source without eye protection.

Simply wipe with a dust cloth.

Entsorgung: Informationen für Endnutzer gemäß § 18 Absatz 4 ElektroG

Disposal: Information for end users according to § 18 paragraph 4 ElektroG

Bitte beachten Sie die folgenden wichtigen Informationen zu Ihren Wandleuchte, um den gesetzlichen Vorgaben des Elektro- und Elektronikgerätegesetzes (ElektroG) gerecht zu werden:

- **Pflicht der Endnutzer gemäß § 10 Absatz 1 ElektroG**
Als Endnutzer sind Sie verpflichtet, Altgeräte nicht über den unsortierten Hausmüll zu entsorgen. Elektro- und Elektronikgeräte müssen stattdessen einer getrennten Sammlung zugeführt werden.
- **Dieses Produkt enthält einen integrierten Akku, der nicht vom Endnutzer entnommen werden darf.**
Das Gerät ist als Ganzes einer fachgerechten Entsorgung zuzuführen.
- **Pflichten der Vertreter und Rückgabemöglichkeiten für Altgeräte**
Wir als Vertreter sind verpflichtet, Altgeräte unentgeltlich zurückzunehmen. Sie haben folgende Möglichkeiten, Ihre Altgeräte zurückzugeben:
 - Abgabe in einer unserer Filialen oder Rücknahmestellen.
 - Kostenloser Rückversand, sofern der Versand eines vergleichbaren neuen Geräts erfolgt.

Bitte wenden Sie sich an unseren Kundenservice, um weitere Informationen zu den Rückgabemöglichkeiten zu erhalten.

- **Löschen personenbezogener Daten**
Bitte beachten Sie, dass Sie als Endnutzer selbst dafür verantwortlich sind, alle personenbezogenen Daten von den Altgeräten zu löschen, bevor Sie diese entsorgen. Dies dient dem Schutz Ihrer Privatsphäre.
- **Bedeutung der durchgestrichenen Mülltonne**
Das Symbol der durchgestrichenen Mülltonne auf Elektro- und Elektronikgeräten bedeutet, dass diese Geräte nicht über den Hausmüll entsorgt werden dürfen. Durch die richtige Entsorgung tragen Sie zum Schutz der Umwelt und der Gesundheit bei.



Sicherheitshinweise zum integrierten Akku

Safety instructions for the integrated battery

- Akku nicht über 60 °C erhitzen
- Nicht ins Feuer werfen
- Nicht kurzschließen
- Akku nicht öffnen
- Nicht vollständig entladen
- Lagerung ideal bei 10-20 °C mit ca. 30 % Ladestand

Please note the following important information about your wall light in order to comply with the legal requirements of the Electrical and Electronic Equipment Act (ElektroG):

- **Obligation of the end user according to § 10 paragraph 1 ElektroG**
As the end user, you are obliged not to dispose of old appliances with unsorted household waste. Instead, electrical and electronic equipment must be collected separately.
 - **This product contains an integrated battery that must not be removed by the end user.**
The entire device must be disposed of properly.
 - **Obligations of distributors and return options for old appliances**
As the distributor, we are obliged to take back old appliances free of charge. You have the following options for returning your old appliances:
 - Drop it off at one of our branches or take-back centres.
 - Free return shipment, provided that a comparable new appliance is shipped.
- Please contact our customer service for more information on the return options.
- **Deletion of personal data**
Please note that you as the end user are responsible for deleting all personal data from the old devices before you dispose of them. This serves to protect your privacy.
 - **Meaning of the crossed-out wheeled bin**
The crossed-out wheeled bin symbol on electrical and electronic appliances means that these appliances must not be disposed of with household waste. By disposing of them correctly, you are helping to protect the environment and your health.



- Do not heat the battery above 60°C
- Do not throw into fire
- Do not short-circuit
- Do not open the battery
- Do not fully discharge
- Ideally, store at 10-20°C with approximately 30% charge.

Tischleuchte Table Lamp

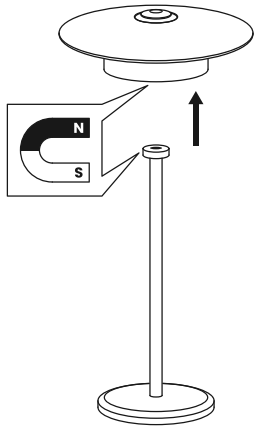

Wandleuchte Wall lamp

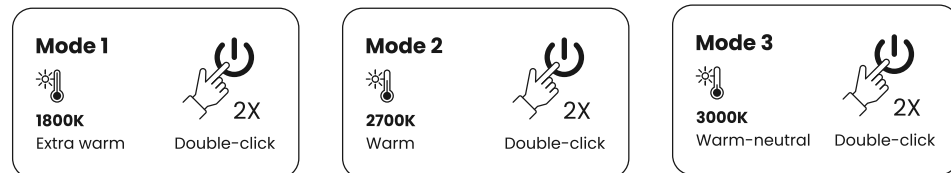
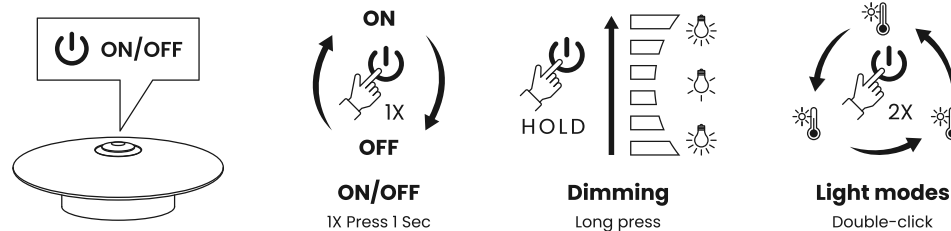
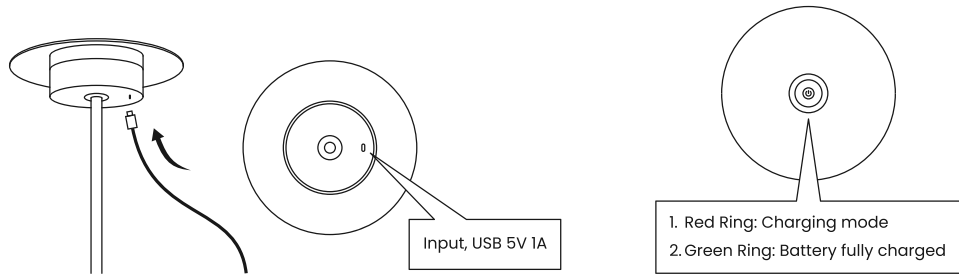
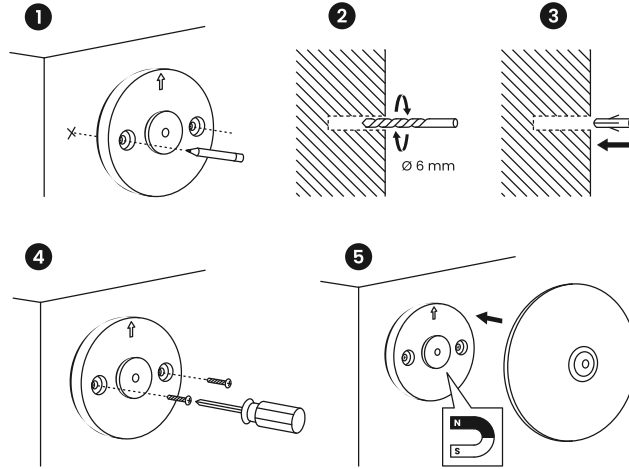

Inbetriebnahme & Laden Bedienung Commissioning & loading operation

- Laden Sie die Akku-Stehleuchte vor der ersten Nutzung vollständig auf. Verbinden Sie das USB-Type-C-Kabel mit einer geprüften USB-Stromquelle
- Verwenden Sie ausschließlich geprüfte USB-Netzteile.
- Die Ladeschnittstelle befindet sich auf der Unterseite der Leuchte (siehe Abbildung).

Netzadapter nicht im Lieferumfang

LED-Statusanzeige

- Roter Leuchtring: Akku wird geladen oder muss geladen werden
- Grüner Leuchtring: Akku vollständig geladen

Ein- und Ausschalten

- Der Einschaltknopf befindet sich auf der Oberseite der Leuchte.
- Drücken Sie den Knopf ca. 1 Sekunde, um die Leuchte ein- oder auszuschalten.

- * Die Leuchte kann magnetisch am Standfuß befestigt werden oder als Wandleuchte verwendet werden.**

Optionale Wandmontage (magnetisch)

- Entnehmen Sie den Magneten aus der Leuchte und markieren Sie die gewünschte Position an der Wand.
- Bohren Sie – abhängig von der Wandbeschaffenheit – geeignete Löcher.
- Wählen Sie passende Dübel entsprechend dem Untergrund.
- Befestigen Sie den Magneten mit zwei Schrauben sicher an der Wand.
- Die LED-Akku-Leuchte haftet nun magnetisch und kann zum Laden jederzeit einfach abgenommen werden.

Farbtemperatur einstellen

Die Leuchte muss eingeschaltet sein.

Kurzer Doppelklick auf den Knopf wechselt die Lichtfarbe in folgender Reihenfolge:

- 1800 K (extra warm)
- 2700 K (warm)
- 3000 K (warm-neutral)

Leuchte dimmen

Durch langes Gedrückthalten dimmt das Licht stufenlos herunter.

Ist die niedrigste Helligkeit erreicht, wird durch erneutes langes Gedrückthalten wieder hochgedimmt.

Gut gemacht!

Genießen Sie Ihre neue Beleuchtung und das stimmungsvolle Ambiente, das sie schafft.

- Fully charge the battery-powered floor lamp before first use. Connect the USB Type-C cable to a certified USB power source.
- Use only certified USB power adapters.
- The charging port is located on the bottom of the lamp (see illustration).

Power adapter not included.

LED status display

- Red light ring: Battery is charging or needs charging
- Green light ring: Battery fully charged

Switching on and off

- The power button is located on the top of the lamp.
- Press the button for approximately 1 second to turn the lamp on or off.

- * The light can be magnetically attached to the base or used as a wall light.**

Optional wall mounting (magnetic)

- Remove the magnet from the light fixture and mark the desired position on the wall.
- Drill suitable holes, depending on the wall type.
- Select appropriate wall plugs for the surface.
- Securely attach the magnet to the wall with two screws.
- The LED battery-powered light will now attach magnetically and can be easily removed for charging.

Color temperature adjustment

The light must be switched on.

A short double-click of the button changes the light color in the following sequence:

- 1800 K (extra warm)
- 2700 K (warm)
- 3000 K (warm-neutral)

Light dimming

By pressing and holding the button, the light dims continuously.

Once the lowest brightness level is reached, pressing and holding the button again dims the light back up.

Well done!

Enjoy your new lighting and the atmospheric ambience it creates.

MATOLUX GmbH

Johannes-Messner-Weg 1/5
6130 Schwaz
AUSTRIA

Sie haben Fragen? Wir sind für Sie da!
service@mato-lighting.com

Scannen für
**Jetzt 5 Jahre
Garantie aktivieren**



www.mato-lighting.com/garantie

Scan for
**International
instruction manual**



www.mato-lighting.com/manuals



MADE IN PRC

WEEE AT: 9110034450458
WEEE-Reg. Nr.: DE 82114233